

DYMO[®]



Guide d'utilisation

LabelManager[®] 500TS

Copyright

© 2011 Sanford, L.P. Tous droits réservés.

Aucune partie de ce document ou du logiciel ne peut être reproduite ou distribuée sous quelque forme ou moyen que ce soit ou traduite dans une autre langue sans le consentement préalable par écrit de Sanford, L.P.

Marques de commerce

DYMO, DYMO Label et LabelManager sont des marques déposées aux États-Unis et dans d'autres pays. Toutes les autres marques de commerce appartiennent à leurs propriétaires respectifs.

« Sans » est une police DejaVu. Les polices DejaVu reposent sur les polices Vera copyright © par Bitstream, Inc. Les glyphes dans les polices DejaVu importées à partir des polices Arev sont copyright © par Tavmjong Bah. Tous droits réservés.

Contenu

À propos de votre nouvelle étiqueteuse	6
Enregistrement de l'étiqueteuse	6
Mise en route	6
Alimentation électrique	6
Insertion de la batterie	6
Retrait de la batterie	6
Chargement de la batterie	6
Insertion de la cassette	6
Première utilisation de l'étiqueteuse	7
Votre étiqueteuse	7
Alimentation	7
Accueil	7
Écran tactile	7
Touches de navigation	7
Verrouillage Majuscules	7
Majuscules	8
Retour arrière	8
Supprimer	8
Utilisation de l'écran tactile	8
Exécution d'une sélection	8
Sélection de texte	8
Déroulement d'une liste	8
Modification de vos étiquettes	8
Sélection de la police	9
Modification du type de police	9
Modification de la taille de la police	9
Modification du style de police	9
Insertion de caractères spéciaux, de texte automatique et de codes-barres	9
Insertion de symboles	9
Insertion d'images clipart	9
Utilisation de la numérotation automatique	10
Insertion de la date et de l'heure	10
Insertion de codes-barres	10
Insertion de jours, mois ou trimestres	11
Insertion de caractères internationaux	11
Utilisation des suggestions de mots	11
Modification du modèle d'étiquette	12
Insertion de bordures	12
Alignement du texte	12
Utilisation du texte en miroir	12
Utilisation de texte vertical	12
Création d'étiquettes de longueur fixe	12
Utilisation de la mémoire de l'étiqueteuse	12
Enregistrement d'une étiquette	12
Téléchargement d'étiquettes	13
Utilisation d'étiquettes enregistrées	13
Gestion des étiquettes sur votre étiqueteuse	13
Affichage des étiquettes enregistrées	13
Création de nouveaux dossiers	13
Suppression d'étiquettes et de dossiers	13
Suppression d'étiquettes récemment imprimées	13
Gestion des images clipart personnalisées	14
Options d'impression	14
Impression d'une série d'étiquettes	14
Impression de plusieurs copies	14
Désactivation de la découpe automatique	14
Impression de lignes pointillées entre les étiquettes	14
Personnalisation de l'étiqueteuse	14
Changement de langue	14
Modification des unités de mesure	14

Modification de la largeur de l'étiquette	15
Modification de la police par défaut	15
Modification des paramètres de l'écran	15
Comptes d'utilisateurs	15
Création de comptes d'utilisateurs	15
Modification des paramètres d'un utilisateur	15
Suppression de comptes d'utilisateurs	15
Entretien de l'étiqueteuse	16
Nettoyage de l'étiqueteuse	16
Étalonnage de l'écran tactile	16
Utilisation de l'étiqueteuse avec un ordinateur	16
Installation du logiciel DYMO Label	16
Connexion de l'étiqueteuse à l'ordinateur	17
Utilisation du logiciel DYMO Label	18
Affichage de l'état de l'étiqueteuse	18
Dépannage	19
Commentaires sur la documentation	19
Mesures de sécurité relatives à la batterie lithium polymère rechargeable	20
Renseignements environnementaux	20

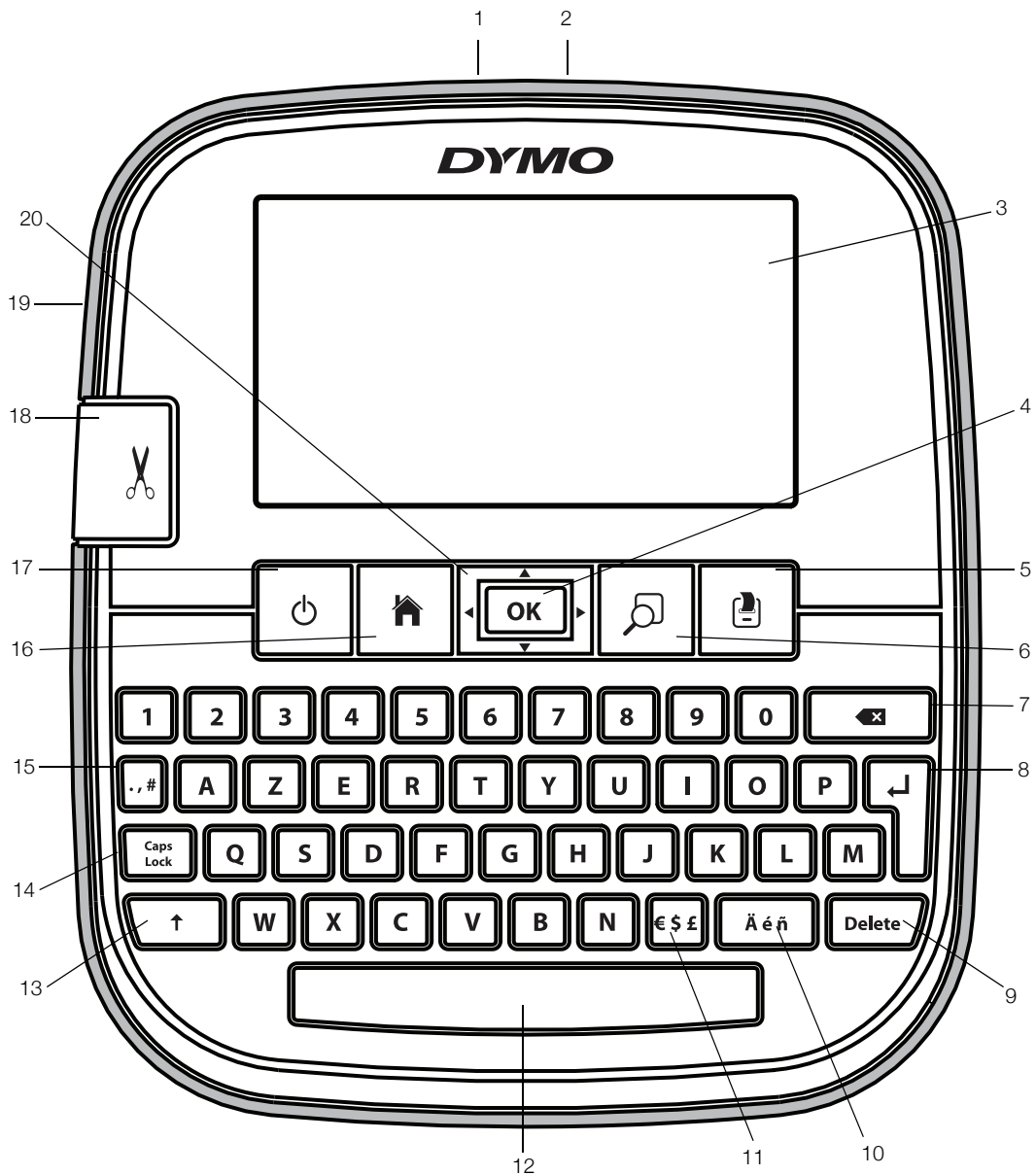

Figure 1 Étiqueteuse LabelManager 500TS

- | | | | | | |
|----------|---------------------------|-----------|-------------------------|-----------|--------------------------------|
| 1 | Connecteur USB | 8 | Retour | 15 | Symboles - Ponctuation |
| 2 | Connecteur d'alimentation | 9 | Supprimer | 16 | Accueil |
| 3 | Écran tactile | 10 | Caractères accentués | 17 | Marche/arrêt |
| 4 | OK | 11 | Symboles - Devise | 18 | Lame de coupe |
| 5 | Imprimer | 12 | Barre d'espacement | 19 | Fente de sortie des étiquettes |
| 6 | Aperçu avant impression | 13 | Majuscules | 20 | Navigation |
| 7 | Retour arrière | 14 | Verrouillage majuscules | | |

À propos de votre nouvelle étiqueteuse

L'étiqueteuse DYMO LabelManager 500TS vous permet de créer un vaste éventail d'étiquettes auto-adhésives de haute qualité. Vous pouvez choisir d'imprimer vos étiquettes dans différents styles et tailles de police.

L'étiqueteuse utilise des cassettes d'étiquettes DYMO D1 dans les largeurs suivantes : 6 mm (1/4"), 9 mm (3/8"), 12 mm (1/2"), 19 mm (3/4"), ou 24 mm (1"). Les étiquettes sont disponibles dans un vaste éventail de couleurs.

Rendez-vous sur www.dymo.com pour savoir comment vous procurer étiquettes et accessoires disponibles pour votre étiqueteuse.

Enregistrement de l'étiqueteuse

Rendez-vous sur www.dymo.com/register pour enregistrer votre étiqueteuse en ligne.

Pour la procédure d'enregistrement, vous aurez besoin du numéro de série, qui se trouve à l'intérieur du capot arrière de l'étiqueteuse.

Mise en route

Respectez les instructions de la présente section pour configurer votre étiqueteuse.

Alimentation électrique

L'étiqueteuse est alimentée par une batterie lithium polymère (LiPo) rechargeable.

Insertion de la batterie

La batterie livrée avec l'étiqueteuse n'est pas complètement chargée.

 Assurez-vous que l'adaptateur de charge est débranché avant de manipuler la batterie lithium polymère.

Pour insérer la batterie

- 1 Soulevez le couvercle arrière de l'étiqueteuse.
- 2 Insérez la batterie dans le compartiment à batterie conformément aux indications.
- 3 Fermez le couvercle arrière de l'étiqueteuse.

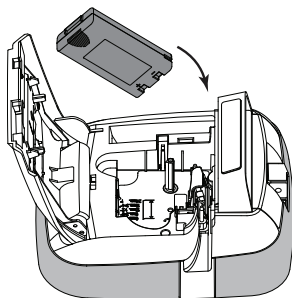

 N'oubliez pas de lire les mesures de sécurité LiPo à la page 20.

Retrait de la batterie

Retirez la batterie si l'étiqueteuse ne doit pas être utilisée pendant une période prolongée.

 Assurez-vous que l'adaptateur de charge est débranché avant de manipuler la batterie lithium polymère.

Pour retirer la batterie

- 1 Débranchez l'adaptateur de charge.
- 2 Soulevez le couvercle arrière de l'étiqueteuse.
- 3 Retirez la batterie du compartiment à batterie.

 N'oubliez pas de lire les mesures de sécurité LiPo à la page 20.

Chargement de la batterie

Utilisez l'adaptateur de charge livré avec votre étiqueteuse pour recharger la batterie. La charge complète de la batterie prend environ trois heures.

 L'adaptateur de charge doit uniquement être utilisé pour recharger la batterie.

Pour recharger la batterie

- 1 Retournez l'étiqueteuse.
- 2 Raccordez l'adaptateur de charge au connecteur d'alimentation situé sur la partie supérieure de l'étiqueteuse.
- 3 Branchez l'autre extrémité de l'adaptateur sur une prise secteur.

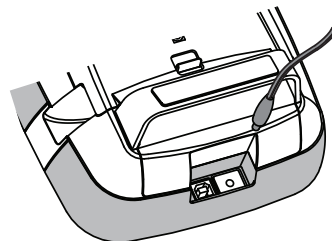

 N'oubliez pas de lire les mesures de sécurité LiPo à la page 20.

Insertion de la cassette

Votre étiqueteuse utilise des cassettes d'étiquettes DYMO D1.

Pour insérer la cassette

- 1 Soulevez le couvercle arrière de l'étiqueteuse pour ouvrir le compartiment à étiquettes.
- 2 Assurez-vous que la bande et le ruban sont tendus le long de l'ouverture de la cassette et que la bande passe entre les guides d'étiquettes.

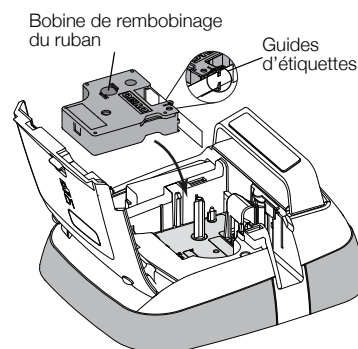

Au besoin, tournez la bobine de rembobinage du ruban dans le sens des aiguilles d'une montre pour tendre le ruban.

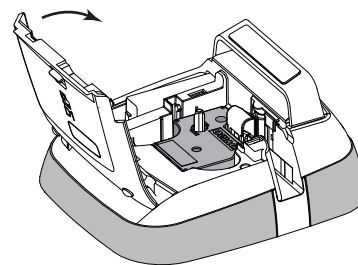

- 3 Insérez la cassette et appuyez fermement sur celle-ci jusqu'à ce qu'elle s'enclenche.
- 4 Fermez le couvercle arrière de l'étiqueteuse.



Première utilisation de l'étiqueteuse

À la première mise sous tension de l'étiqueteuse, vous êtes invité à sélectionner la langue, les unités de mesure et la largeur de l'étiquette. Ces sélections restent actives jusqu'à ce que vous les changiez.

Pour paramétrer l'étiqueteuse

- 1 Appuyez sur  pour mettre l'étiqueteuse sous tension.
 La première fois que vous mettez l'étiqueteuse sous tension, le démarrage du système peut prendre un certain temps.
- 2 Sélectionnez la langue et appuyez sur **Suivant**.
- 3 Sélectionnez les unités de mesure et la largeur de l'étiquette, puis tapotez sur **Terminé**.

Vous êtes prêt à imprimer votre première étiquette.

Pour imprimer une étiquette

- 1 À l'aide du clavier, saisissez un texte pour créer une étiquette simple.
- 2 Appuyez sur .
L'étiquette est imprimée et découpée automatiquement. Pour désactiver la fonction de découpage automatique, reportez-vous à **Désactivation de la découpe automatique** à la page 14.
- 3 Retirez la protection de l'étiquette pour faire apparaître l'adhésif, puis fixez l'étiquette.

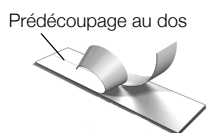



Félicitations ! Vous avez imprimé votre première étiquette. Poursuivez la lecture du présent guide pour mieux cerner les fonctions qui sont à votre disposition pour créer des étiquettes.

Votre étiqueteuse

Familiarisez-vous avec l'emplacement des touches de fonction de votre étiqueteuse. Reportez-vous à la Figure 1 à la page 5. Les sections suivantes décrivent chaque fonction en détail.

Alimentation

La touche  permet de mettre l'étiqueteuse sous tension et hors tension. Pour économiser l'énergie, l'étiqueteuse passe en mode veille après deux minutes d'inactivité. Appuyez une fois sur la touche  pour quitter le mode veille.

Pour mettre l'étiqueteuse hors tension, appuyez sur la touche  et maintenez-la enfoncée pendant cinq secondes.

Lorsque l'adaptateur de charge est branché, une horloge s'affiche sur l'écran si l'étiqueteuse est en mode veille.

Lorsque l'adaptateur de charge n'est pas branché, l'horloge ne s'affiche pas et l'étiqueteuse reste en mode veille pendant deux minutes supplémentaires avant la mise hors tension.

Lorsque l'étiqueteuse est mise hors tension automatiquement, le texte et le formatage de l'étiquette en cours sont conservés en mémoire et affichés lorsque l'étiqueteuse est remise sous tension.

Lorsque l'étiqueteuse est mise hors tension manuellement ou lorsque vous retirez la batterie et que l'adaptateur de charge est débranché, le texte et le formatage de l'étiquette en cours sont perdus.





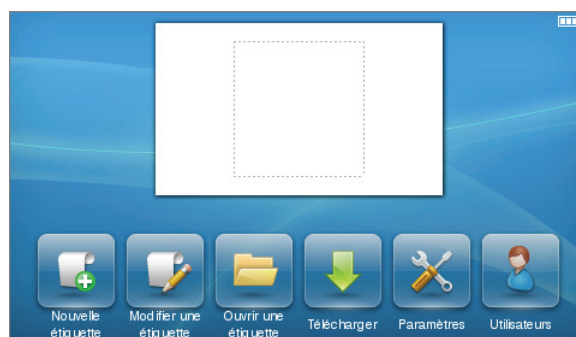

Accueil

La touche  permet d'afficher l'écran d'accueil ou d'annuler toute boîte de dialogue ou tout message en incrustation.

Écran tactile

Vous pouvez créer et formater des étiquettes à l'aide de l'écran tactile.



-  Créer une nouvelle étiquette.
-  Éditer l'étiquette actuelle.
-  Ouvrir une étiquette enregistrée ou récemment imprimée.
-  Gérer les étiquettes téléchargées
-  Modifier les paramètres de l'étiqueteuse.
-  Sélectionner un utilisateur, créer de nouveaux utilisateurs et gérer les paramètres utilisateur.
-  Afficher l'état de la batterie.

Touches de navigation

Les touches de navigation gauche et droite vous permettent de vérifier et de modifier votre étiquette. Vous pouvez faire défiler les sélections du menu à l'aide des quatre touches de navigation et utiliser la touche **OK** pour faire une sélection.

Verrouillage Majuscules

La touche **Caps Lock** permet d'activer ou de désactiver la saisie en majuscules. Lorsque Verrouillage Majuscules est activé, le voyant de la touche Verrouillage Majuscules est allumé et toutes les lettres sont saisies en majuscules. Lorsque Verrouillage Majuscules est désactivé, toutes les lettres sont saisies en minuscules. Verrouillage Majuscules est désactivé par défaut.

Majuscules

La touche **↑** permet d'activer ou de désactiver le mode Majuscules pour un seul caractère alphabétique.

Retour arrière

La touche **✕** permet de supprimer les objets ou caractères sélectionnés. Si aucun objet ou caractère n'est sélectionné, le caractère à gauche du curseur est supprimé.

Supprimer

De même que la touche Retour arrière, la touche **Delete** permet de supprimer les objets ou caractères sélectionnés. Toutefois, si aucun objet ou caractère n'est sélectionné, le caractère à droite du curseur est supprimé.

Utilisation de l'écran tactile

Vous pouvez effectuer des sélections et contrôler l'écran tactile en vous servant de vos doigts pour tapoter une ou deux fois et faire glisser.

⚠ Évitez d'appuyer sur l'écran tactile avec un objet dur, comme un ongle.

Exécution d'une sélection

Pour effectuer des sélections sur l'écran tactile, il vous suffit de tapoter sur l'élément voulu.

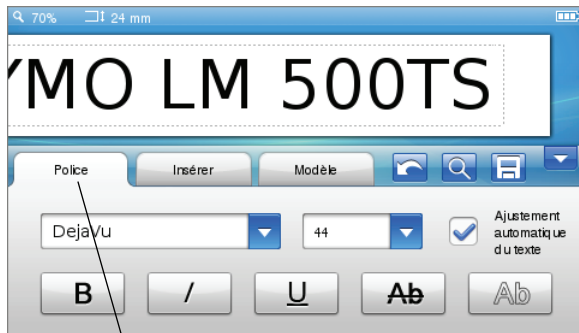

Tapoter pour sélectionner un onglet, une commande de menu ou une case à cocher.

Sélection de texte

Vous pouvez rapidement sélectionner du texte à modifier ou à supprimer.



Faire glisser les poignées pour sélectionner plus ou moins de texte.

Tapoter pour sélectionner intégralement tout le texte de l'étiquette.

Déroulement d'une liste

Faites glisser une barre de défilement pour parcourir rapidement un menu ou une liste.

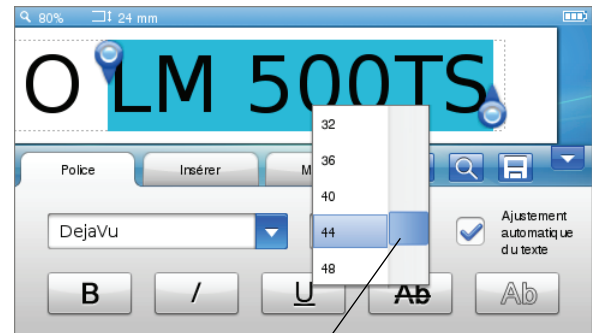

Faire glisser pour parcourir une liste.

Modification de vos étiquettes

Vous pouvez sélectionner plusieurs options de format pour améliorer l'apparence de vos étiquettes.

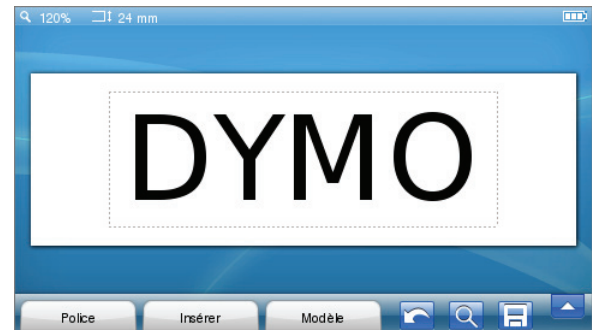

Sélection de la police

Vous pouvez sélectionner plusieurs options de format pour améliorer l'apparence de vos étiquettes. Vous pouvez modifier le formatage de la totalité ou d'une partie du texte de votre étiquette.

Vous pouvez modifier le type, la taille et le style de police.



- | | |
|------------------|-----------------------------------|
| 1 Type de police | 5 Taille de la police |
| 2 Gras | 6 Barré |
| 3 Italique | 7 Contour |
| 4 Souligné | 8 Ajustement automatique du texte |

Pour formater le texte de votre étiquette

- 1 Si nécessaire, tapotez sur  dans l'écran d'accueil.
- 2 Sélectionnez l'onglet **Police**.

Modification du type de police

Vous pouvez modifier le type de police d'une partie ou de la totalité du texte de votre étiquette.

Pour modifier le type de police

- 1 Si nécessaire, sélectionnez le texte existant à modifier.
 Pour modifier le type de police d'un nouveau texte uniquement, il n'est pas nécessaire de sélectionner le texte existant.
- 2 Sélectionnez le type de police souhaité dans la liste des types de police.

Modification de la taille de la police

Les tailles de police disponibles dépendent de la largeur d'étiquette sélectionnée.

Pour modifier la taille de la police

- 1 Si nécessaire, sélectionnez le texte existant à modifier.
 Pour modifier la style de la police pour un nouveau texte uniquement, il n'est pas nécessaire de sélectionner le texte existant.
- 2 Sélectionnez la taille de police souhaitée dans la liste des tailles de police.

Modification du style de police

Vous disposez de cinq styles de police pour vos étiquettes : gras, italique, souligné, barré et contour. Vous pouvez combiner tous les styles.

Pour modifier le style de la police

- 1 Si nécessaire, sélectionnez le texte existant à modifier.
 Pour modifier le style de la police d'un nouveau texte uniquement, il n'est pas nécessaire de sélectionner le texte existant.
- 2 Tapotez sur le bouton de chaque style que vous souhaitez utiliser.

Insertion de caractères spéciaux, de texte automatique et de codes-barres

L'onglet Insérer permet d'ajouter rapidement des symboles, des images clipart, des codes-barres, plusieurs types de texte automatique et des caractères internationaux.



Les images clipart et les symboles utilisés récemment sont ajoutés automatiquement à la catégorie Favoris. Les favoris se trouvent en haut de la liste Insérer.

Pour accéder à l'onglet Insérer

- 1 Si nécessaire, tapotez sur  dans l'écran d'accueil.
- 2 Sélectionnez l'onglet **Insérer**.

Insertion de symboles

L'étiqueteuse comprend une grande diversité de symboles utiles que vous pouvez ajouter rapidement à vos étiquettes.

Pour insérer un symbole

- 1 Sélectionnez **Symboles** dans l'onglet **Insérer**.
- 2 Sélectionnez le symbole à insérer sur votre étiquette.

 Vous pouvez rapidement accéder aux symboles de ponctuation en appuyant sur **, . #** ou aux symboles des devises en appuyant sur **€ \$ £** dans le pavé numérique.

Insertion d'images clipart

L'étiqueteuse comprend une grande diversité d'images clipart que vous pouvez utiliser sur vos étiquettes.

Vous pouvez également télécharger vos propres images clipart personnalisées dans l'étiqueteuse. Reportez-vous à **Utilisation de l'étiqueteuse avec un ordinateur** à la page 16 pour obtenir de plus amples informations sur le téléchargement d'images clipart.

Pour insérer une image clipart

- 1 Sélectionnez **Image clipart** dans l'onglet **Insérer**.
- 2 Sélectionnez l'image à insérer sur votre étiquette.

 Vous ne pouvez utiliser qu'une seule image clipart sur une étiquette.

Utilisation de la numérotation automatique

Vous pouvez imprimer une série de 50 étiquettes au plus en utilisant la numérotation automatique.

Pour utiliser la numérotation automatique

- 1 Sélectionnez **Champs auto et code-barres** dans l'onglet **Insérer**.
- 2 Tapotez sur **Numérotation**.
La boîte de dialogue Insérer une numérotation s'affiche.
- 3 Sélectionnez le style de numérotation à utiliser.
- 4 Sélectionnez la valeur de départ de la numérotation automatique.
- 5 Sélectionnez l'incrément de chaque étiquette.
- 6 Sélectionnez le nombre d'étiquettes à créer.
- 7 Vous pouvez également cocher la case **Ajouter des zéros à gauche** pour ajouter des zéros devant les chiffres.
- 8 Tapotez sur **OK**.
Le champ de numérotation automatique est inséré sur l'étiquette.

Le champ de numérotation automatique est traité comme un caractère unique sur l'étiquette. Vous pouvez supprimer ce champ comme n'importe quel autre caractère.

Reportez-vous à **Impression d'une série d'étiquettes** à la page 14 pour de plus amples informations sur l'impression d'étiquettes à numérotation automatique.

Insertion de la date et de l'heure

Vous pouvez insérer la date et l'heure actuelles sur votre étiquette. Avant d'insérer la date et l'heure, vous devez définir la date et l'heure actuelles dans les paramètres de l'étiqueteuse

Pour régler la date

- 1 Tapotez sur  dans l'écran d'accueil.
- 2 Sélectionnez **Date** dans la liste des paramètres.
- 3 Sélectionnez l'année, le mois et le jour.
- 4 Sélectionnez le format de date, puis tapotez sur **Terminé**.

Pour régler l'heure

- 1 Tapotez sur  dans l'écran d'accueil.
- 2 Sélectionnez **Heure** dans la liste des paramètres.
- 3 Sélectionnez l'heure et les minutes.
- 4 Procédez comme suit :
 - Pour utiliser le format 24 heures, cochez la case **Heure sur 24 heures**.
 - Pour utiliser le format 12 heures, décochez la case **Heure sur 24 heures** et sélectionnez **AM** ou **PM** dans la liste.
- 5 Tapotez sur **Terminé**.

Pour insérer la date et l'heure

- 1 Sélectionnez **Champs auto et code-barres** dans l'onglet **Insérer**.
- 2 Tapotez sur **Date et heure**.
La boîte de dialogue Insérer la date et l'heure s'affiche.
- 3 Pour insérer la date, procédez comme suit :
 - a Cochez la case **Date**.
 - b Sélectionnez le format de date souhaité dans la liste.
- 4 Pour insérer l'heure, procédez comme suit :
 - a Cochez la case **Heure**.
 - b Vous pouvez également cocher la case **Heure sur 24 heures**.
- 5 Pour mettre à jour automatiquement la date et l'heure chaque fois qu'une étiquette est imprimée, cochez la case **Mise à jour automatique de l'horodateur**.
- 6 Tapotez sur **OK**.
Les champs date et heure sont insérés sur l'étiquette.

Les champs date et heure sont traités comme un caractère unique sur l'étiquette. Vous pouvez supprimer ces champs comme n'importe quel autre caractère.

Insertion de codes-barres

Vous pouvez imprimer les types de codes-barres suivants :

UPC-A	Code 128 B	EAN 13
UPC-E	Code 39	EAN 8

Vous pouvez choisir d'imprimer ou non le texte du code-barres au dessus ou sous le code-barres.

Vous pouvez également ajouter du texte avant, après, au dessus ou au dessous du code-barres.



Ce Guide d'utilisation suppose que vous connaissez déjà les différentes symbologies de codes-barres et que votre entreprise planifie l'établissement d'un système de codes-barres. Si vous souhaitez en savoir plus sur les codes-barres, vous trouverez d'excellents livres (de type Guide d'utilisation) sur le sujet dans les bibliothèques et chez les libraires.

Pour insérer un code-barres

- 1 Sélectionnez **Champs auto et code-barres** dans l'onglet **Insérer**.
- 2 Tapotez sur **Code-barres**.
La boîte de dialogue Insérer un code-barres s'affiche.
- 3 Sélectionnez un type de code-barres dans la liste **Type de code-barres**.
- 4 Saisissez les données du code-barres dans la boîte de données **Données du code-barres**.
 Pour insérer un symbole, tapotez sur **Ajouter un symbole** et sélectionnez le symbole souhaité.

- 5 Dans la liste **Afficher les données du code-barres**, sélectionnez l'un des éléments suivants :
 - **Sous le code-barres** - place le texte du code-barres sous le code-barres.
 - **Au-dessus du code-barres** - place le texte du code-barres au dessus du code-barres.
 - **Non affiché** - n'imprime pas le texte du code-barres.
- 6 Tapotez sur **Choisir un modèle**, puis procédez comme suit :
 - Sélectionnez une taille de code-barres dans la liste **Taille du code-barres**.
 Pour obtenir les meilleurs résultats, sélectionnez **Moyenne**.
 - Sélectionnez la position du code-barres souhaitée par rapport à un autre texte sur l'étiquette.
- 7 Tapotez sur **OK**.

Le code-barres est inséré sur l'étiquette.

Le code-barres est traité comme un caractère unique sur l'étiquette. Vous pouvez supprimer le code-barres comme n'importe quel autre caractère.

Insertion de jours, mois ou trimestres

Vous pouvez automatiquement insérer les noms de jours, de mois ou de trimestres sur votre étiquette. Lorsque vous souhaitez insérer des jours, mois ou trimestres, une étiquette est créée pour chaque jour, mois ou trimestre que vous sélectionnez.

 Vous ne pouvez pas combiner les jours, mois et trimestres sur une seule étiquette. Vous ne pouvez utiliser qu'un de ces noms à la fois.

Pour insérer des jours, mois ou trimestres

- 1 Sélectionnez **Champs auto et code-barres** dans l'onglet **Insérer**.
- 2 Tapotez sur **Jours, Mois** ou **Trimestres**.
La boîte de dialogue correspondante s'affiche.
- 3 Sélectionnez les noms du jour, mois ou trimestre à utiliser.
Une étiquette est créée pour chaque jour, mois ou trimestre que vous avez sélectionnés.
- 4 Pour abrégé les noms du jour, mois ou trimestre, cochez la case **Abréger**.
- 5 Tapotez sur **OK**.
Le champ sélectionné est inséré sur l'étiquette.

Le champ est traité comme un caractère unique sur l'étiquette. Vous pouvez supprimer ce champ comme n'importe quel autre caractère.

Reportez-vous à **Impression d'une série d'étiquettes** à la page 14 pour obtenir de plus amples informations sur l'impression d'étiquettes où figurent le nom du jour, du mois ou du trimestre.

Insertion de caractères internationaux

L'étiqueteuse prend en charge le jeu de caractères Latin étendu.

Appuyez sur **Ä é ñ** puis sur une lettre pour afficher toutes les variations disponibles de cette lettre.

Si, par exemple, vous appuyez sur **Ä é ñ**, puis sur la lettre **a**, vous voyez **à á â ã ä å** et ainsi de suite pour toutes les variations disponibles.

Pour insérer des caractères accentués

- 1 Appuyez sur **Ä é ñ**, puis sur un caractère alphabétique.
Les variations d'accent de ce caractère alphabétique s'affichent.
- 2 Utilisez les touches de navigation pour sélectionner le caractère voulu et appuyez sur **OK**.

Remarques

- Vous pouvez également accéder aux variations d'accent d'une lettre en appuyant sur la touche alphabétique correspondante et en la maintenant enfoncée brièvement.
- Vous pouvez également accéder aux caractères internationaux en sélectionnant **Signes diacritiques** dans l'onglet **Insérer**.

Utilisation des suggestions de mots

L'étiqueteuse mémorise les mots de plus de cinq caractères que vous utilisez sur les étiquettes. À mesure que vous saisissez de nouveaux mots sur vos étiquettes, les mots que vous avez utilisés précédemment sont suggérés automatiquement.

Pour utiliser les mots suggérés

- 1 Saisissez le texte sur votre étiquette.
Si une suggestion de mot est disponible, le mot suggéré apparaît sous l'étiquette dans l'écran Modifier une étiquette.
- 2 Tapotez sur le mot suggéré pour l'insérer dans votre étiquette.
 Si vous ne souhaitez pas utiliser le mot suggéré, poursuivez la saisie ou cliquez sur **X** pour fermer la boîte de suggestion de mots.

Pour désactiver les suggestions de mots

- 1 Tapotez sur  dans l'écran d'accueil.
- 2 Sélectionnez **Suggestion de mots** dans la liste **Paramètres**.
- 3 Décochez la case **Utiliser la suggestion de mots**.

Pour supprimer les suggestions de mots disponibles

- 1 Tapotez sur  dans l'écran d'accueil.
- 2 Sélectionnez **Suggestion de mots** dans la liste **Paramètres**.
- 3 Tapotez sur **Gérer les mots**.
La boîte de dialogue Gérer les mots apparaît et toutes les suggestions de mots disponibles s'affichent.

- 4 (Facultatif) Saisissez du texte dans la boîte **Filtre** pour filtrer la liste de mots.
- 5 Procédez comme suit :
 - Pour supprimer un mot de la liste, tapotez sur  à côté d'un mot.
 - Pour supprimer tous les mots de la liste, tapotez sur **Supprimer tout**, puis tapotez à nouveau sur **Supprimer tout** lorsque vous y êtes invité.

Modification du modèle d'étiquette

Vous disposez de plusieurs options de modèle pour améliorer l'apparence de vos étiquettes. Vous pouvez ajouter une bordure à votre étiquette, modifier l'alignement et la direction du texte et créer des étiquettes de longueur fixe.

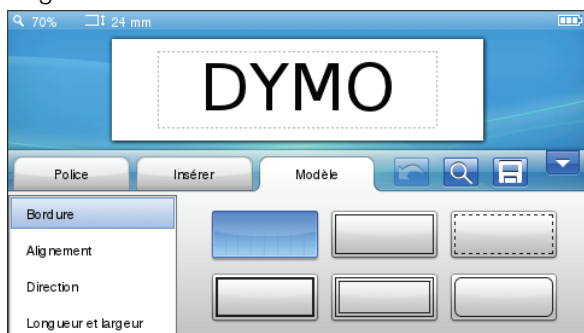

Pour modifier le modèle de votre étiquette

- 1 Si nécessaire, tapotez sur  dans l'écran d'accueil.
- 2 Sélectionnez l'onglet **Modèle**.

Insertion de bordures

Vous pouvez sélectionner plusieurs types de bordure pour embellir votre étiquette.

Cinq bordures sont disponibles :

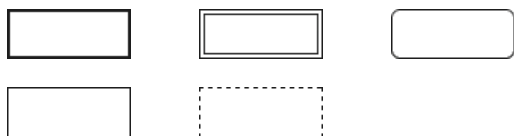

Lorsque vous ajoutez une bordure à une étiquette, la bordure encadre toute l'étiquette.

Pour insérer une bordure

- 1 Sélectionnez **Bordure** dans l'onglet **Modèle**.
- 2 Sélectionnez une bordure à utiliser.

Alignement du texte

Vous pouvez aligner le texte pour qu'il soit imprimé aligné à gauche, centré ou aligné à droite. L'alignement par défaut est centré.

Pour aligner le texte

- 1 Sélectionnez **Alignement** dans l'onglet **Modèle**.
- 2 Sélectionnez l'option d'alignement du texte souhaité.

Utilisation du texte en miroir

Le format miroir vous permet d'imprimer le texte pour qu'il se lise de droite à gauche comme dans un miroir.

Pour utiliser le texte en miroir

- 1 Sélectionnez **Direction** dans l'onglet **Modèle**.
 - 2 Tapotez sur .
- Le format en miroir est visible sur l'écran.

Utilisation de texte vertical

Vous pouvez imprimer des étiquettes dont le texte est orienté verticalement. Les étiquettes à plusieurs lignes de texte sont imprimées sous la forme de plusieurs colonnes de texte.

Pour utiliser le texte vertical

- 1 Sélectionnez **Direction** dans l'onglet **Modèle**.
 - 2 Tapotez sur .
- Le format vertical est visible sur l'écran.

Création d'étiquettes de longueur fixe

Normalement, la longueur d'une étiquette est déterminée par la longueur du texte. Vous pouvez cependant définir la longueur d'une étiquette en fonction d'une application spécifique. Vous pouvez définir une étiquette d'une longueur fixe maximale de 1 000 mm (40 pouces).

Pour définir une longueur fixe

- 1 Sélectionnez **Longueur et largeur** dans l'onglet **Modèle**.
- 2 Sélectionnez **Fixe**, puis la longueur de l'étiquette.

Utilisation de la mémoire de l'étiqueteuse

L'étiqueteuse dispose d'une fonction de mémoire évoluée qui permet d'enregistrer et de classer les étiquettes que vous utilisez fréquemment, de stocker des étiquettes téléchargées et de gérer vos images clipart personnalisées.

Vous pouvez créer des dossiers pour classer vos étiquettes enregistrées et téléchargées.

Enregistrement d'une étiquette

Lorsque vous enregistrez une étiquette, le texte et l'ensemble du formatage sont sauvegardés.

Pour enregistrer une étiquette

- 1 Tapotez sur  dans l'écran Modifier une étiquette.
- 2 (Facultatif) Sélectionnez le dossier dans lequel vous voulez enregistrer votre étiquette.
- 3 Pour créer un nouveau dossier pour votre étiquette, procédez comme suit :
 - a Tapotez sur **Nouveau dossier**.
La boîte de dialogue Créer un nouveau dossier s'affiche.
 - b Saisissez le nom du dossier dans la boîte **Nom du dossier**, puis tapotez sur **Créer un dossier**.
Le dossier est ajouté et sélectionné sur l'écran Enregistrer l'étiquette.
- 4 Saisissez le nom de votre étiquette dans la boîte **Nom de l'étiquette**, puis tapotez sur **Enregistrer**.

Téléchargement d'étiquettes

Le logiciel DYMO Label™ sur votre ordinateur permet de créer des étiquettes à partir d'un fichier de base de données et de télécharger des étiquettes sur l'étiqueteuse. Reportez-vous à **Utilisation de l'étiqueteuse avec un ordinateur** à la page 16 pour obtenir de plus amples informations sur la création et le téléchargement d'étiquettes.

Utilisation d'étiquettes enregistrées

Vous pouvez utiliser toute étiquette enregistrée, imprimée récemment ou téléchargée.

Pour utiliser une étiquette enregistrée

- 1 Tapotez sur  dans l'écran d'accueil.
- 2 Naviguez jusqu'à l'étiquette à utiliser et sélectionnez-la, puis tapotez sur **Ouvrir**.
L'étiquette sélectionnée s'affiche sur l'écran Modifier une étiquette et peut être modifiée et imprimée.

Gestion des étiquettes sur votre étiqueteuse

Vous pouvez afficher, classer et supprimer les étiquettes enregistrées et téléchargées sur votre étiqueteuse.

Affichage des étiquettes enregistrées

Vous pouvez afficher rapidement toutes les étiquettes enregistrées sur votre étiqueteuse.

Pour afficher les étiquettes enregistrées et téléchargées

- 1 Tapotez sur  dans l'écran d'accueil.
- 2 Sélectionnez **Gérer les fichiers** dans la liste **Paramètres**.
- 3 Tapotez sur l'une des commandes suivantes :
 - **Étiquettes enregistrées** - pour afficher toutes les étiquettes enregistrées.
 - **Étiquettes téléchargées** - pour afficher toutes les étiquettes téléchargées.

Création de nouveaux dossiers

Vous pouvez créer des dossiers pour classer vos étiquettes enregistrées et téléchargées.

Pour créer un nouveau dossier

- 1 Tapotez sur **Nouveau dossier**.
La boîte de dialogue Créer un nouveau dossier s'affiche.
- 2 Saisissez le nom du dossier dans la boîte **Nom du dossier**, puis tapotez sur **Créer un dossier**.

Suppression d'étiquettes et de dossiers

Vous pouvez supprimer des étiquettes enregistrées ou téléchargées et des dossiers à tout moment.

Pour supprimer des étiquettes et des dossiers

- 1 Cochez la case en regard de chaque étiquette ou dossier que vous voulez supprimer.
- 2 Tapotez sur **Supprimer**.
Un message s'affiche vous demandant de confirmer la suppression des éléments sélectionnés.
- 3 Tapotez sur **Oui**.
Les étiquettes et dossiers sélectionnés sont supprimés de manière permanente.

Modification d'étiquettes et de dossiers

Vous pouvez renommer, couper, copier et coller des étiquettes et des dossiers pour les classer.

Pour renommer une étiquette ou un dossier

- 1 Cochez la case en regard de chaque étiquette ou dossier que vous voulez renommer.
- 2 Tapotez sur **Édition**, puis sur **Renommer**.
La boîte de dialogue Renommer s'affiche.
- 3 Saisissez le nouveau nom de l'étiquette ou du dossier dans la boîte **Nouveau nom**, puis tapotez sur **Renommer**.

Pour couper ou copier des étiquettes et des dossiers

- 1 Cochez la case en regard de chaque étiquette ou dossier que vous voulez couper ou copier.
- 2 Tapotez sur **Édition**, puis sur l'une des commandes suivantes :
 - **Couper** - pour couper des étiquettes et des dossiers
 - **Copier** - pour copier des étiquettes et des dossiers

Pour coller des étiquettes et des dossiers

- 1 Coupez ou copiez les étiquettes ou dossiers que vous voulez coller.
- 2 Naviguez jusqu'au dossier dans lequel vous voulez coller les étiquettes ou les dossiers.
- 3 Tapotez sur **Édition**, puis sur **Coller**.
Les étiquettes ou dossiers sont collés dans l'emplacement sélectionné.

Suppression d'étiquettes récemment imprimées

Vous pouvez supprimer rapidement toutes les étiquettes récemment imprimées dans la mémoire de l'étiqueteuse.



La suppression des étiquettes récemment imprimées supprime cette liste d'étiquettes pour tous les utilisateurs.

Pour supprimer des étiquettes récemment imprimées

- 1 Tapotez sur  dans l'écran d'accueil.
- 2 Sélectionnez **Gérer les fichiers** dans la liste **Paramètres**.
- 3 Tapotez sur **Effacer récemment imprimées**.
Un message s'affiche vous demandant de confirmer la suppression de toutes les étiquettes récemment imprimées pour tous les utilisateurs.
- 4 Tapotez sur **Oui**.

Gestion des images clipart personnalisées

Vous pouvez supprimer des images clipart personnalisées que vous aviez téléchargées préalablement sur votre étiqueteuse.

Reportez-vous à **Utilisation de l'étiqueteuse avec un ordinateur** à la page 16 pour obtenir de plus amples informations sur le téléchargement d'images clipart.

Pour supprimer une image clipart personnalisée

- 1 Tapotez sur  dans l'écran d'accueil.
- 2 Sélectionnez **Gérer les fichiers** dans la liste **Paramètres**.
- 3 Tapotez sur **Images clipart téléchargées**.
L'écran Gérer les images clipart téléchargées s'affiche.
- 4 Sélectionnez les images à supprimer.
 Pour sélectionner toutes les images, tapotez sur **Tout sélectionner**.
- 5 Tapotez sur **Supprimer**.
Un message s'affiche vous demandant de confirmer la suppression des images sélectionnées.
- 6 Tapotez sur **Supprimer**.

Options d'impression

Vous pouvez imprimer plusieurs exemplaires de la même étiquette.

Par défaut, chaque étiquette est découpée automatiquement après l'impression. Vous pouvez cependant désactiver cette fonction de découpe automatique. Si vous désactivez la fonction de découpe automatique, vous pouvez opter pour l'impression de marques de découpe entre chaque étiquette.

Impression d'une série d'étiquettes

Vous pouvez créer une série d'étiquettes en utilisant la numérotation automatique ou en insérant le jour, le mois ou le trimestre sur vos étiquettes.

Pour de plus amples informations sur l'utilisation de ces fonctions, reportez-vous à **Utilisation de la numérotation automatique et Insertion de jours, mois ou trimestres** à la page 11.

 Vous ne pouvez pas imprimer plusieurs exemplaires d'une série d'étiquettes.

Pour imprimer une série d'étiquettes

- 1 Créez une série d'étiquettes en utilisant la numérotation automatique ou en insérant le jour, le mois ou le trimestre sur vos étiquettes.
- 2 Appuyez sur .
L'écran Aperçu avant impression s'affiche.
- 3 Faites glisser à gauche ou à droite pour afficher chaque étiquette de la série.
- 4 Tapotez sur **Imprimer**.

Impression de plusieurs copies

Vous pouvez imprimer jusqu'à 49 copies d'une seule étiquette à la fois.

Pour imprimer plusieurs copies

- 1 Appuyez sur .
L'écran Aperçu avant impression s'affiche.
- 2 Sélectionnez le nombre de copies à imprimer dans la boîte **Nombre de copies**.
- 3 Tapotez sur **Imprimer**.

Désactivation de la découpe automatique

Lorsque la fonction de découpe automatique est activée, chaque étiquette est découpée automatiquement après l'impression. Cette fonction est activée par défaut. Vous pouvez cependant la désactiver.

Pour désactiver la fonction de découpe automatique

- 1 Tapotez sur  dans l'écran d'accueil.
- 2 Sélectionnez **Étiquette** dans la liste **Paramètres**.
- 3 Décochez la case **Couper chaque étiquette après impression**.

Impression de lignes pointillées entre les étiquettes

Lorsque la fonction de découpe automatique est désactivée, vous pouvez choisir d'imprimer des lignes pointillées pour séparer les étiquettes et indiquer où elles doivent être coupées.

Pour imprimer des lignes pointillées entre les étiquettes

- 1 Tapotez sur  dans l'écran d'accueil.
- 2 Sélectionnez **Étiquette** dans la liste **Paramètres**.
- 3 Le cas échéant, décochez la case **Couper chaque étiquette après impression**.
- 4 Cochez la case **Imprimer des lignes pointillées entre les étiquettes**.

Personnalisation de l'étiqueteuse

Vous disposez de plusieurs options pour personnaliser votre étiqueteuse. Vous pouvez sélectionner la langue d'affichage, les unités de mesure, la largeur de l'étiquette, la police par défaut et les paramètres de l'écran.

Changement de langue

Vous pouvez modifier la langue d'affichage de l'étiqueteuse pour pouvoir travailler dans une langue qui vous est plus familière.

Pour changer la langue d'affichage

- 1 Tapotez sur  dans l'écran d'accueil.
- 2 Sélectionnez **Langue** dans la liste **Paramètres**.
- 3 Sélectionnez la langue souhaitée dans la liste **Définir la langue**, puis tapotez sur **Terminé**.

Modification des unités de mesure

Vous pouvez choisir les unités anglo-saxonnes (pouces) ou le système métrique. Le système métrique est sélectionné par défaut.

Pour modifier les unités de mesure

- 1 Tapotez sur  dans l'écran d'accueil.
- 2 Sélectionnez **Unités de mesure** dans la liste **Paramètres**.
- 3 Sélectionnez **Métrique (mm)** ou **Pouces**, puis tapotez sur **Terminé**.

Modification de la largeur de l'étiquette

Chaque fois que vous insérez une cassette d'étiquettes dans l'étiqueteuse, vous êtes invité à définir la largeur d'étiquette, pour que votre étiqueteuse puisse reconnaître la taille d'étiquette que vous utilisez. Certaines des fonctions disponibles pour la conception des étiquettes dépendent de la largeur de l'étiquette. Vous pouvez modifier la valeur de la largeur d'étiquette à tout moment, quelle que soit la cassette d'étiquettes insérée dans l'étiqueteuse.

Pour modifier la largeur d'étiquette

- 1 Tapotez sur  dans l'écran d'accueil.
- 2 Sélectionnez **Étiquette** dans la liste **Paramètres**.
- 3 Sélectionnez la largeur des étiquettes insérées dans l'imprimante dans la liste **Largeur d'étiquette**, puis tapotez sur **Terminé**.

L'étiquette dans l'écran Modifier une étiquette adopte la nouvelle largeur.

Modification de la police par défaut

Vous pouvez sélectionner le type, la taille et le style de la police par défaut à utiliser pour toutes vos étiquettes. Vous pouvez facilement modifier la police pour des étiquettes individuelles dans l'écran Modifier une étiquette.

Pour modifier la police par défaut

- 1 Tapotez sur  dans l'écran d'accueil.
- 2 Sélectionnez **Police** dans la liste **Paramètres**.
- 3 Sélectionnez le type, la taille et le style de police à utiliser comme police par défaut, puis tapotez sur **Terminé**.

Modification des paramètres de l'écran

Vous pouvez régler la luminosité de l'écran et afficher ou non l'horloge lorsque l'étiqueteuse est en mode veille et que l'adaptateur de charge est branché.

Pour modifier la luminosité de l'écran

- 1 Tapotez sur  dans l'écran d'accueil.
- 2 Sélectionnez **Écran** dans la liste **Paramètres**.
- 3 Sous **Luminosité de l'écran**, déplacez le curseur à droite ou à gauche pour augmenter ou diminuer la luminosité de l'écran.
- 4 Tapotez sur **Terminé**.

Pour désactiver l'horloge

- 1 Tapotez sur  dans l'écran d'accueil.
- 2 Sélectionnez **Écran** dans la liste **Paramètres**.
- 3 Décochez la case **Afficher l'horloge pendant le chargement**, puis tapotez sur **Terminé**.



Comptes d'utilisateurs

Vous pouvez créer sur l'étiqueteuse des comptes d'utilisateurs pour différents utilisateurs. Chaque utilisateur peut alors sélectionner ses propres paramètres par défaut sur l'étiqueteuse.

Création de comptes d'utilisateurs

Vous pouvez créer jusqu'à cinq comptes d'utilisateurs.

Pour créer un compte d'utilisateur

- 1 Tapotez sur  dans l'écran d'accueil.
- 2 Tapotez sur  **Nouvel utilisateur**.
La boîte de dialogue Paramètres utilisateur s'affiche.
- 3 Saisissez le nom du nouvel utilisateur dans la boîte **Nom d'utilisateur**.
- 4 Sélectionnez les paramètres du nouvel utilisateur.
Reportez-vous à **Modification des paramètres d'un utilisateur** à la page 15 pour obtenir de plus amples informations sur la sélection des paramètres d'un utilisateur.
- 5 Tapotez sur **Enregistrer**.

Modification des paramètres d'un utilisateur

Vous pouvez définir la langue, le format de date et d'heure, les unités de mesure, la police et les paramètres de suggestion de mots pour chaque utilisateur.

Pour modifier les paramètres d'un utilisateur

- 1 Tapotez sur  dans l'écran d'accueil.
- 2 Sélectionnez l'utilisateur dont vous souhaitez modifier les paramètres, puis tapotez sur **Paramètres**.
- 3 Procédez comme suit pour chaque paramètre que vous voulez modifier :
 - a Sélectionnez le paramètre à modifier dans la liste **Paramètres utilisateur**.
 - b Modifiez le paramètre sélectionné.
- 4 Tapotez sur **Enregistrer**.

Suppression de comptes d'utilisateurs

Lorsque vous n'avez plus besoin d'un compte d'utilisateur, vous pouvez le supprimer sur l'étiqueteuse.

 Vous ne pouvez pas supprimer le compte d'utilisateur par défaut.

Pour supprimer un compte d'utilisateur

- 1 Tapotez sur  dans l'écran d'accueil.
- 2 Sélectionnez l'utilisateur à supprimer.
- 3 Tapotez sur **Supprimer**.
Un message s'affiche vous demandant de confirmer la suppression de l'utilisateur.
- 4 Tapotez sur **Oui**.

Entretien de l'étiqueteuse



L'étiqueteuse est conçue pour fournir des années de service sans défaillance et ne nécessite que peu d'entretien.

Nettoyez votre étiqueteuse et étalonnez l'écran régulièrement pour garantir son bon fonctionnement.

Nettoyage de l'étiqueteuse

Nettoyez votre étiqueteuse régulièrement pour garantir son bon fonctionnement.

Pour nettoyer l'écran tactile

- 1 Utilisez un chiffon non pelucheux pour nettoyer l'extérieur de l'imprimante et l'écran tactile.
 Évitez d'appuyer sur l'écran tactile avec un objet dur, comme un ongle.
- 2 Le cas échéant, utilisez de l'éthanol pour éliminer les salissures et les taches.
 Évitez d'utiliser des détergents alcalins, y compris des nettoyeurs pour verre, des dissolvants de vernis à ongles, du benzène ou d'autres solvants organiques.

Pour nettoyer la tête d'impression

- 1 Retirez la cassette d'étiquettes.
- 2 Retirez l'outil de nettoyage de la tête d'impression de l'intérieur du couvercle du compartiment à étiquettes.

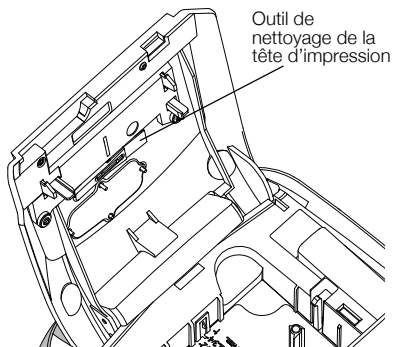

- 3 Passez doucement le côté rembourré de l'outil sur la tête d'impression.

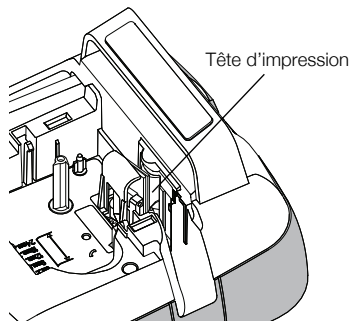

Étalonnage de l'écran tactile

Un étalonnage de l'écran tactile peut s'avérer nécessaire de temps à autre pour garantir son bon fonctionnement.

Pour étalonner l'écran

- 1 Tapotez sur  dans l'écran d'accueil.
- 2 Sélectionnez **Écran** dans la liste **Paramètres**.
- 3 Tapotez sur **Calibrer l'écran**.
- 4 Lorsque vous êtes invité à lancer l'étalonnage, tapotez sur **Démarrer**.
- 5 Tapotez sur le centre de chacun des réticules qui s'affichent à l'écran.

Utilisation de l'étiqueteuse avec un ordinateur

Vous pouvez utiliser votre étiqueteuse en tant qu'imprimante autonome ou imprimer des étiquettes directement à partir de votre ordinateur à l'aide du logiciel DYMO Label™ (nécessite DYMO Label v.8.4 ou version ultérieure).

Le logiciel DYMO Label permet également de :

- créer et télécharger des étiquettes en important des données d'un certain nombre de formats de base de données standard.
- télécharger vos propres images clipart personnalisées dans l'étiqueteuse.
- gérer des étiquettes et des images clipart sur l'étiqueteuse.

Installation du logiciel DYMO Label

Ne connectez pas l'étiqueteuse à votre ordinateur tant que le programme d'installation ne vous y invite pas.

Pour installer le logiciel sur un système Windows®

- 1 Téléchargez la dernière version du logiciel DYMO Label depuis la section d'assistance technique du site Web de DYMO, à l'adresse suivante : www.dymo.com.
- 2 Fermez toutes les applications Microsoft Office ouvertes.
- 3 Double-cliquez sur l'icône du programme d'installation.
L'écran d'installation apparaît après quelques secondes.
- 4 Cliquez sur **Installer** et suivez les instructions du programme d'installation.

Pour installer le logiciel sur un système Mac OS®

- 1 Téléchargez la dernière version du logiciel DYMO Label depuis la section d'assistance technique du site Web de DYMO, à l'adresse suivante : www.dymo.com.
- 2 Double-cliquez sur l'icône du programme d'installation et suivez les instructions à l'écran.

Connexion de l'étiqueteuse à l'ordinateur

Pour la connecter à un ordinateur, utilisez le port USB situé en haut de l'étiqueteuse.



Ne connectez pas l'étiqueteuse à votre ordinateur tant que le programme d'installation ne vous y invite pas.

Pour connecter l'étiqueteuse à l'ordinateur

- 1 Raccordez le câble USB au port USB situé en haut de l'étiqueteuse.

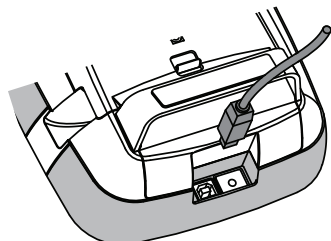

- 2 Branchez l'autre extrémité du câble USB dans un port USB disponible de votre ordinateur.
- 3 Si nécessaire, appuyez sur  pour mettre l'étiqueteuse sous tension.
- 4 Si vous avez installé plusieurs étiqueteuses DYMO, procédez comme suit :
 - a Cliquez sur l'image de l'imprimante dans la zone Imprimer du logiciel DYMO Label.



Toutes les imprimantes d'étiquettes installées sur votre ordinateur s'affichent.

- b Sélectionnez l'étiqueteuse **LabelManager 500TS**.

Utilisation du logiciel DYMO Label

La figure ci-dessous montre certaines des principales fonctions proposées par le logiciel DYMO Label.

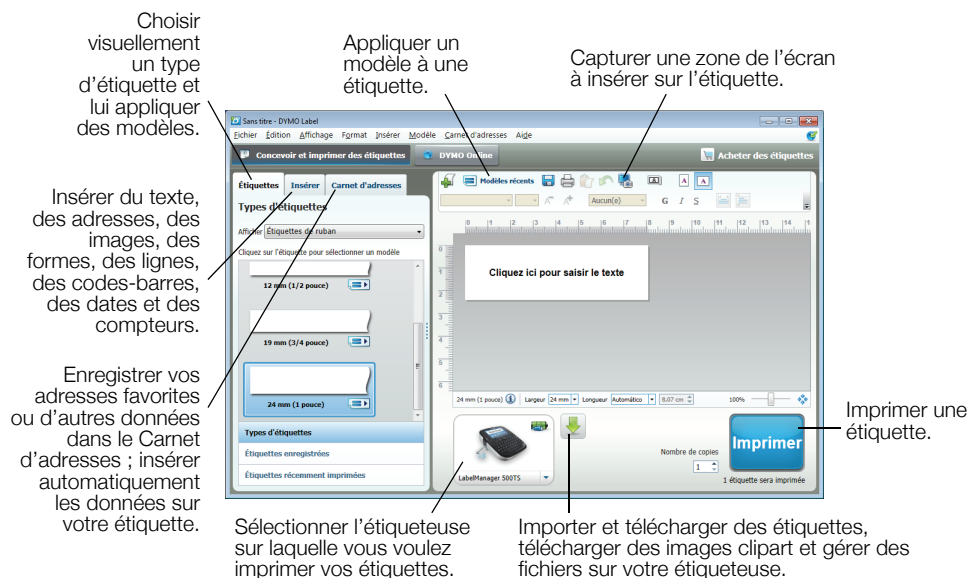

Pour des informations détaillées sur l'utilisation du logiciel, consultez l'aide en ligne.

Le menu Aide permet d'afficher les informations suivantes :

- Aide de DYMO Label v.8
- Guide d'utilisation de DYMO Label v.8
- Guide d'utilisation de LabelManager 500TS

Affichage de l'état de l'étiqueteuse

L'état de l'étiqueteuse est affiché dans la zone Imprimer du logiciel DYMO Label. Le tableau suivant décrit les états possibles de l'étiqueteuse.

	L'étiqueteuse est connectée et la batterie se charge
	L'étiqueteuse est connectée et la batterie se charge ; l'impression n'est pas possible.
	L'étiqueteuse est connectée et la batterie ne se charge pas
	L'étiqueteuse est connectée et la batterie ne se charge pas ; l'impression n'est pas possible.
	L'étiqueteuse n'est pas connectée ou n'est pas sous tension.
	L'étiqueteuse est connectée et la batterie présente un problème.

Dépannage

En cas de problème de fonctionnement, reportez-vous à la liste de solutions proposées.

Problème/message d'erreur	Solution
Aucun affichage	<ul style="list-style-type: none">■ Assurez-vous que l'étiqueteuse est sous tension.■ Utilisez l'adaptateur de charge livré avec votre étiqueteuse pour recharger la batterie. Reportez-vous à Chargement de la batterie.
Mauvaise qualité d'impression	<ul style="list-style-type: none">■ Utilisez l'adaptateur de charge livré avec votre étiqueteuse pour recharger la batterie. Reportez-vous à Chargement de la batterie.■ Nettoyez la tête d'impression. Reportez-vous à Nettoyage de l'étiqueteuse.■ Assurez-vous que la cassette d'étiquettes est installée correctement.■ Remplacez la cassette.
Aucune cassette d'étiquettes insérée	Insérez une cassette d'étiquettes.
Le texte dépasse la zone imprimable	<ul style="list-style-type: none">■ Supprimez une partie ou la totalité du texte tampon.■ Réduisez la taille de la police.■ Cochez la case Ajustement automatique du texte dans l'onglet Police de l'écran Modifier une étiquette.■ Supprimez des lignes pour qu'elles tiennent sur la largeur de l'étiquette.■ Insérez une cassette d'étiquettes plus large.
Le niveau de la batterie est faible.	<ul style="list-style-type: none">■ Utilisez l'adaptateur de charge livré avec votre étiqueteuse pour recharger la batterie. Reportez-vous à Chargement de la batterie.■ Assurez-vous que la batterie est insérée correctement. Reportez-vous à Insertion de la batterie.■ Remplacez la batterie.
Bourrage d'étiquette	<ul style="list-style-type: none">■ Retirez l'étiquette ayant fait l'objet d'un bourrage ; remplacez la cassette d'étiquettes.■ Nettoyez la lame.
Bourrage au niveau de la lame de découpe	<ul style="list-style-type: none">■ Retirez l'étiquette ayant fait l'objet d'un bourrage ; remplacez la cassette d'étiquettes.■ Nettoyez la lame.
Impossible d'imprimer	Insérez la batterie et essayez à nouveau. Reportez-vous à Insertion de la batterie .
Comment retirer la protection de l'étiquette ?	<p>Les étiquettes DYMO sont prédécoupées au dos pour faciliter le retrait de la protection.</p> <ol style="list-style-type: none">1 Repérez la découpe sur la protection de l'étiquette.2 Pincez doucement l'étiquette dans le sens de la longueur, en pliant vers le côté imprimé de l'étiquette. La protection de l'étiquette peut être retirée facilement.3 Décollez soigneusement la protection de l'étiquette.

Étiquette prédécoupée

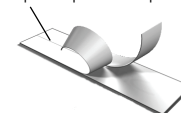

Si vous avez besoin d'informations supplémentaires, consultez le site Web DYMO à l'adresse suivante : www.dymo.com.

Commentaires sur la documentation

Chez DYMO Corporation, nous travaillons continuellement à la création d'une documentation de qualité optimale pour nos produits. Vos commentaires sont les bienvenus.

Envoyez-nous vos commentaires ou suggestions concernant nos guides d'utilisation. Veuillez fournir les informations suivantes avec vos commentaires :

- Nom du produit, référence du modèle et numéro de page du guide d'utilisation
- Brève description des instructions imprécises ou manquant de clarté, des passages insuffisamment détaillés, etc.

Nous vous remercions également de vos suggestions concernant des sections supplémentaires susceptibles d'être ajoutées à la documentation.

Envoyez par courrier électronique vos messages à : documentation@dymo.com

Veuillez garder à l'esprit que cette adresse électronique n'est valable que pour les commentaires concernant la documentation. Si vous avez une question technique, veuillez contacter le service d'assistance à la clientèle.

Mesures de sécurité relatives à la batterie lithium polymère rechargeable

Une manipulation imprécise d'une batterie lithium polymère rechargeable risque d'entraîner des fuites, un échauffement, un dégagement de fumée, une explosion ou un incendie. Cela risque de réduire les performances de la batterie ou d'entraîner une panne. Le dispositif de protection installé dans la batterie risque également d'être endommagé. Cela risque d'endommager l'appareil ou de blesser les utilisateurs. Respectez à la lettre les instructions ci-dessous.

Pendant le chargement de la batterie

Danger

- Lorsque vous chargez la batterie, utilisez les chargeurs prévus à cet effet et respectez les conditions spécifiées.
- Évitez tout branchement direct dans une prise électrique ou dans un allume-cigare.
- Évitez d'utiliser ou de stocker la batterie à proximité d'une source de chaleur ou à l'intérieur d'une voiture où la température risque de dépasser 60 °C (140 °F).

Avertissement

- Arrêtez de charger la batterie si elle n'est pas chargée dans le délai imparti.

Attention

- Veuillez lire le présent guide d'utilisation dans son intégralité avant de charger la batterie.
- Évitez de la charger dans un endroit qui génère de l'électricité statique.
- La batterie peut uniquement être chargée dans la plage de température de 0 °C~45 °C (32 °F~113 °F)

Pendant le déchargement de la batterie

Danger

- Utilisez la batterie uniquement dans l'appareil spécifié.
- Évitez d'utiliser ou de stocker la batterie à proximité d'une source de chaleur ou à l'intérieur d'une voiture où la température risque de dépasser 60 °C (140 °F).

Attention

- Évitez de la charger dans un endroit qui génère de l'électricité statique.
- La batterie peut uniquement être utilisée dans la plage de température de -20 °C~60 °C (-4 °F~140 °F)

Renseignements environnementaux

L'appareil que vous avez acheté a nécessité pour être produit l'extraction et l'utilisation de ressources naturelles. Il peut contenir des substances dangereuses pour la santé et l'environnement.

Pour éviter la dissémination de ces substances dans notre environnement et diminuer l'utilisation des ressources naturelles, nous vous encourageons à recourir aux systèmes de reprise appropriés. Ceux-ci réutiliseront ou recycleront de manière convenable la plupart des matériaux de votre appareil en fin de vie utile.

Le symbole représentant une poubelle marquée d'une croix sur votre appareil vous invite à faire appel à ces systèmes.



Si vous souhaitez obtenir de plus amples informations au sujet des systèmes de collecte, de réutilisation et de recyclage, veuillez contacter votre gestionnaire de déchets local ou régional.

Vous pouvez également contacter DYMO pour obtenir de plus amples informations sur les performances environnementales de nos produits.